



REX 真空充填機
RVF 300 / 300 S

技術詳細

300シリーズは柔軟性があること：よく品種変更がある小・中規模及び大規模生産業者でも適切である。ステンレス製の機械ハウジングは衛生的に設計され省スペースを実現する。

	RVF 327	RVF 327 S	RVF 330	RVF 330 S
充填能力	2.700 kg/h		3.000 kg/h	
充填圧	40 bar		45 bar	
推奨仕様能力 (週)	1 to - 5 to			
定量、ひねり、能力	最大定量範囲/分 捻りスピードと充填プレーキによります			
10 g	500	600	500	700
40 g	250	300	250	350
100 g	200	250	200	300
200 g	100	150	100	200
消費電力	5 kW			8 kW
重量	500 kg			
グラインダー	no			
リフト	no			
サーボモーター-servoc twisting drive	no	yes	no	yes



ホッパー 詳細



- 分割式ホッパー 100 litre
- 分割式ホッパー 160 litre
- ホッパー 90 litre フラップなし
- ホッパー 150 litre フラップなし
- ホッパー 90 litre カバー付き

機械仕様



	充填・定量	充填・定量・捨り
basicmaschine RVF 327	✓	✓
basicmaschine RVF 327 S	✗	✓
basicmaschine RVF 330	✓	✓
basicmaschine RVF 330 S	✗	✓

RVF “S”バージョンの利点 サーボモーター

捨り用モーターの加減速を調整できる

- 天然ケーシングに優しく、ダメージの減少
- 最高な捨り能力

ツイストデバイス (アタッチメント)



- ツイストデバイス (固定)
(天然ケーシング、
人口ケーシング)



- ツイストデバイス (回転)
320か400
(天然ケーシング、
人口ケーシング)

ツイストデバイス（固定）

ウォーターキャリブレーションシステムを含む
(天然ケーシング専用)

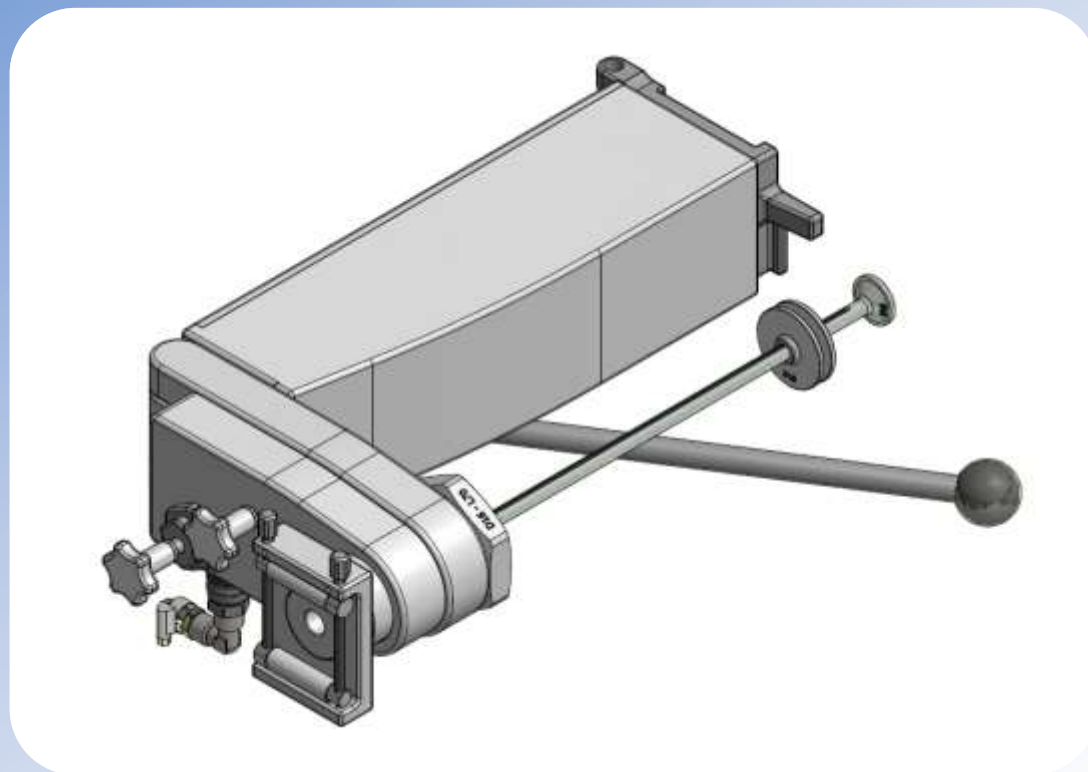

レイアウト

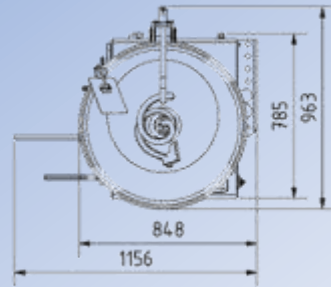
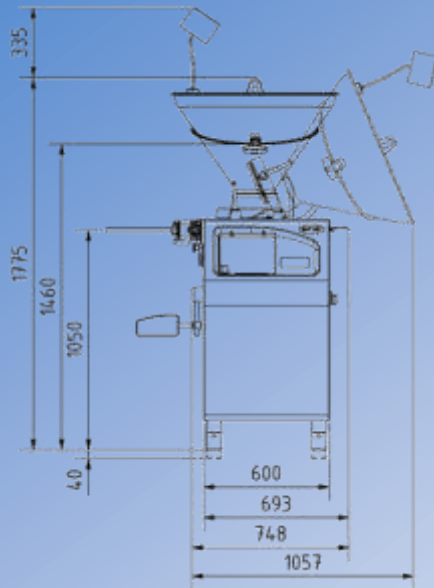

100 L ホッパー

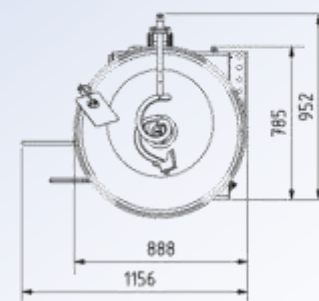
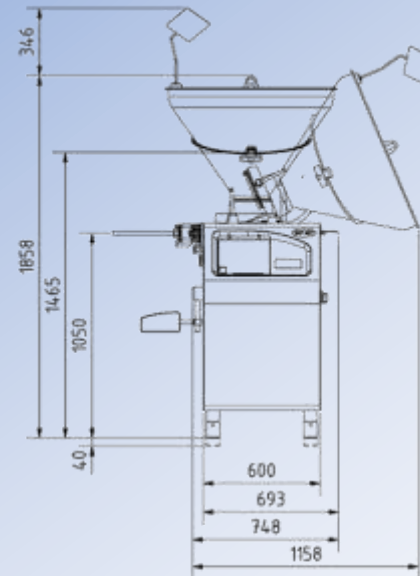

160 L ホッパー

ベーンセルシステム

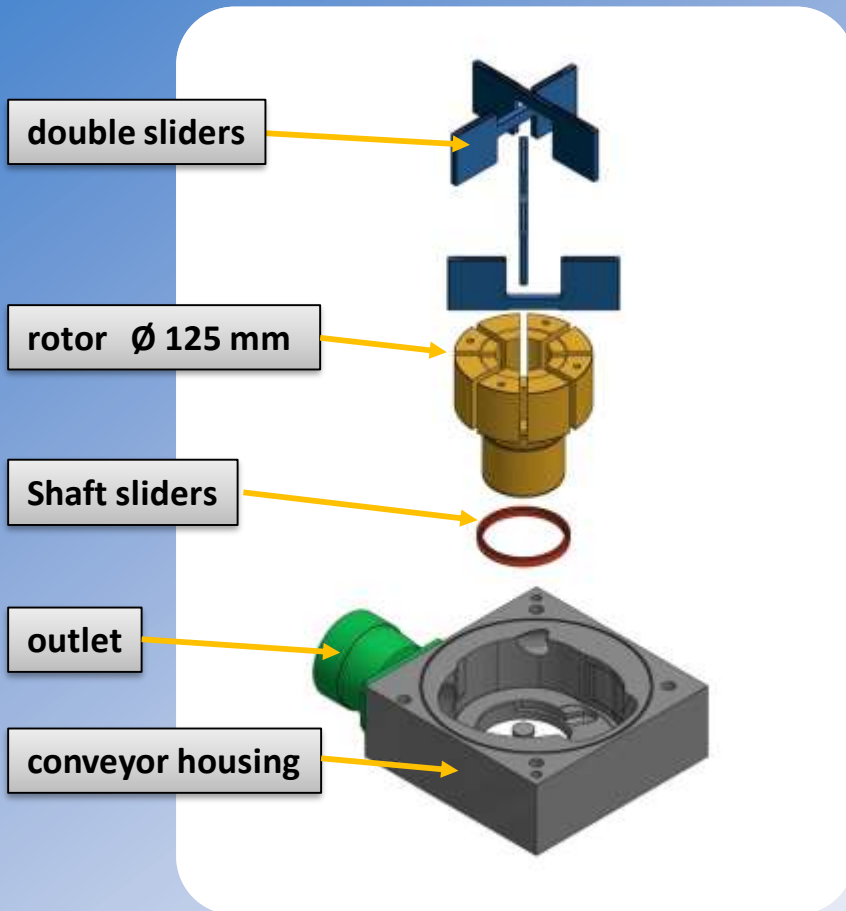

驅動技術

servo main drive



AC twisting drive



servo twisting drive
at „S“ configuration



真空ポンプ



- ブッシュロータリーベーンポンプ
- オイルグリース真空ポンプ
- 吐出能力 16 m³/h
- 水封式真空ポンプ
(熱い製品用 : 例 : 柔らかいチーズ)

電子部品

- トランス
- メモリーカード
- CPUユニット
- 周波数
インバータ
- ヒューズ、リレー

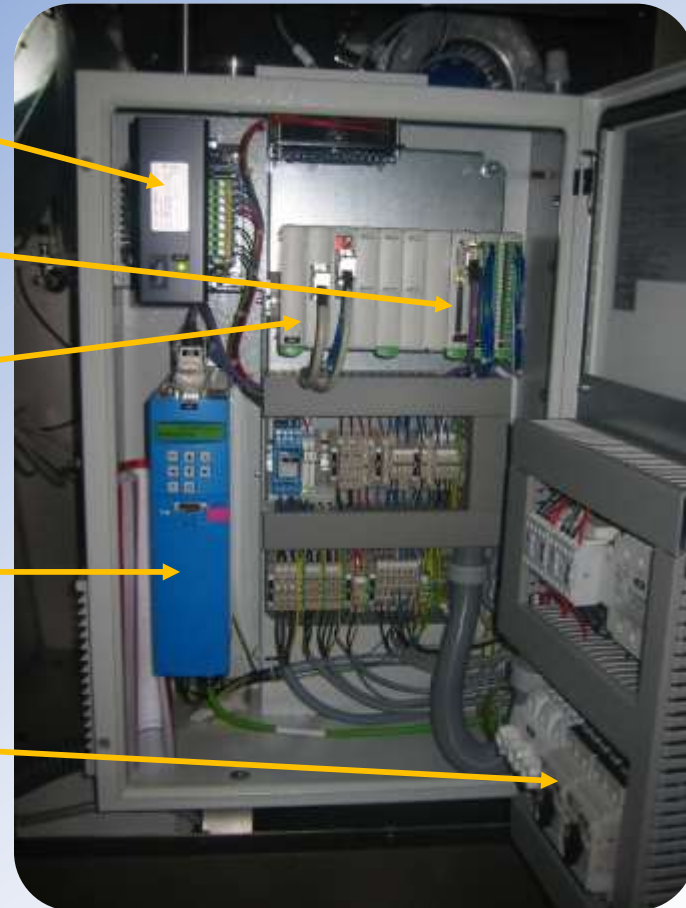

モニター画面

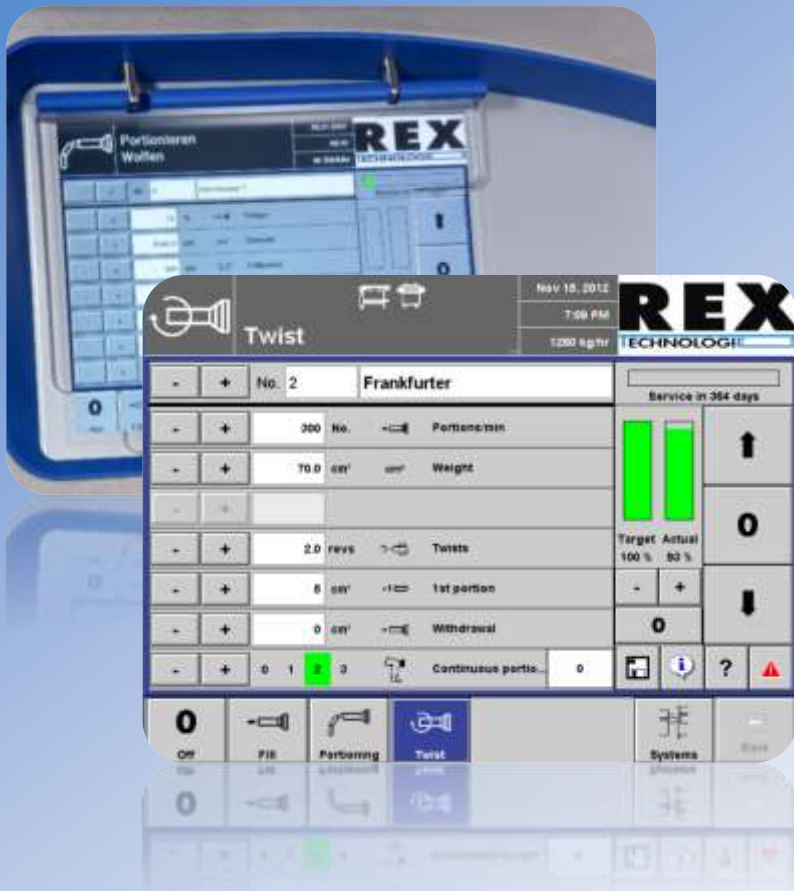

- 12 inch TFTスクリーン
- タッチスクリーン
- 日本語仕様可能
- 簡単に入力
- 200の製品プログラムをメモリー可能
- ヘルプ機能付き
- サービスプラン含む
- 画面カバー付き
- データ保存用のメモリーカード
- ネットワーク /イーサネット

REX 真空充填機 RVF 300 / 300 S

おトクです



- サーボ技術での20年以上の経験
- 定量の高精度
- 最低限のエネルギー消費
- $\pm 30\%$ の電圧変動に耐える
- タッチスクリーンによる簡単な操作
- ローターの大きさによる摩耗の減少
- コンベヤーの調整
- 最低なメンテナンスコスト
- 衛生的なデザイン
- 分割ホッパーによる原料を効率的に投入でき、素早い洗浄が可能
- ホッパーに残る原料は最小限に留められる

REX-真空充填機

700/900シリーズ

RVF 700シリーズ

機種:

- RVF 740
- RVF 760
- RVF 736
- RVF 761



RVF 700シリーズ仕様

TYPE	Filling capacity	Hopper size	Servo twisting motor	Filling pressure
 RVF 740	4.000 kg/h	250/350 l	yes	45 bar
 RVF 760	6.000 kg/h	250/350 l	yes	45 bar
 RVF 736	3.600 kg/h	250/350 l	yes	70 bar
 RVF 761	6.100 kg/h	250/350 l	yes	70 bar

RVF 700シリーズ

■ Dimensioned drawing RVF 700 with 250 & 350 litre hopper

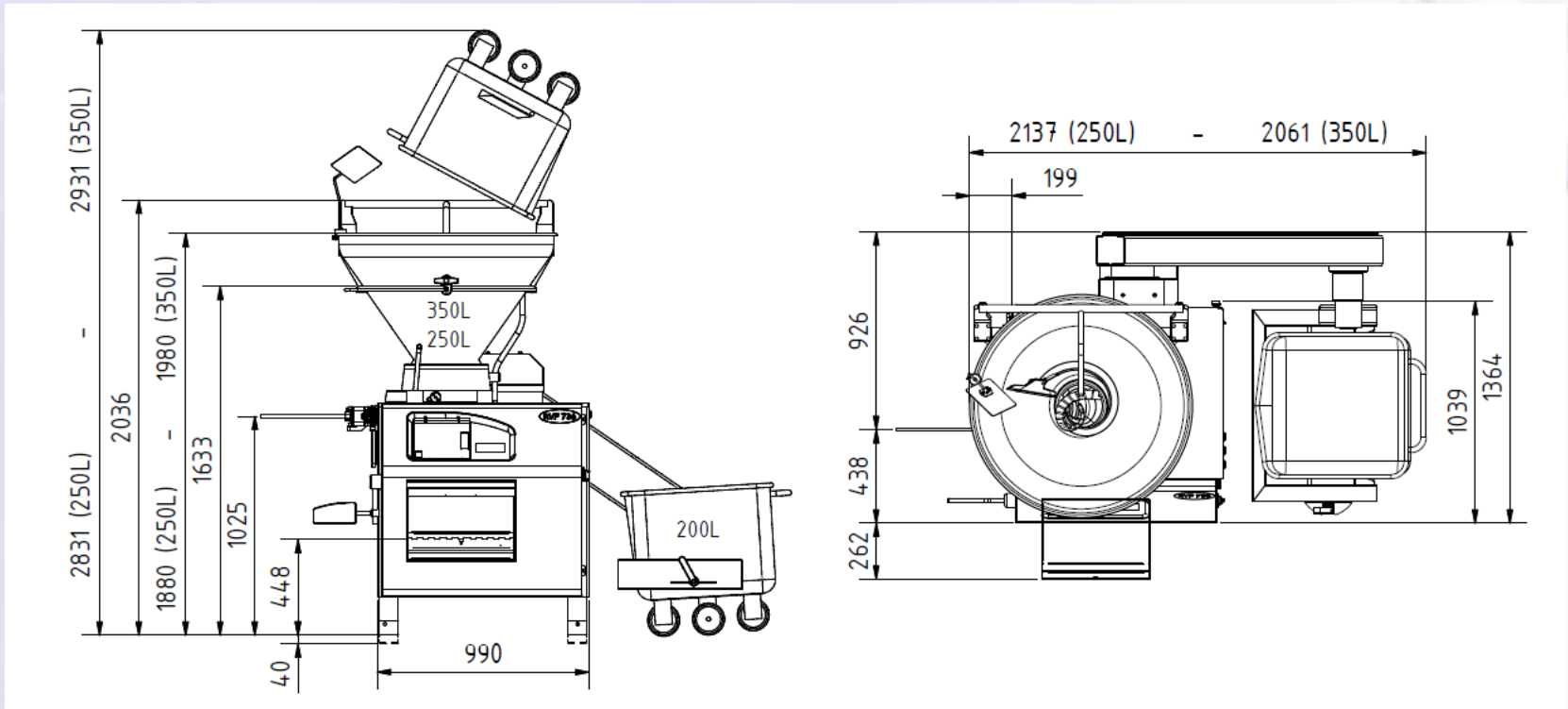

RVF 700シリーズ

- ボデー

- 別置きリフト不要
- スイングアーム式の投入装置が本体に付帯

- ホッパー

- 250 リットル分割
- 350 リットル分割

● Fold-away hopper 250 litre



● Fold-away hopper 350 litre



RVF 700シリーズ

- オプション

- ツイストデバイス 320 (特に天然腸へお勧め)
- ツイストデバイス 400 (人工腸での採用が多い)



- fixed holding device



- holding device 320 / 400

RVF 700シリーズ特徴

- オペレーターに優しい12インチタッチパネル
- 定量性に優れ種類も豊富なベーンセルシステム
- 堅牢なステンレス製の新デザインボデー
- 重要なパーツを根本的に改良し、これ以上ない高品質なレベルの仕上がり(駆動装置、搬送装置、充填周り、ツイストデバイス)
- メンテナンスフリーの強力なサーボドライブ。回生エネルギーを利用し、電力を省く。(15年以上サーボドライブの経験)
- 分割ホッパー採用で、洗浄が容易
- スムースで静かな運転音

12インチタッチパネル



特徴

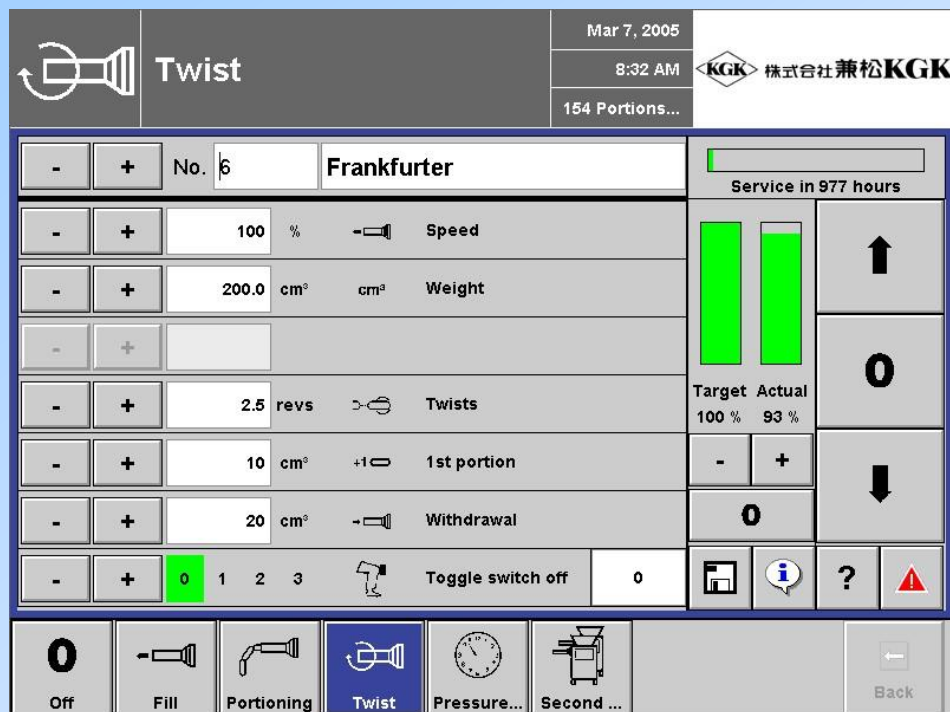

- 12インチタッチパネル
- 言語選択可能(日本語、ドイツ語、ロシア語、英語、中国語、スペイン語など)
- 簡単操作
- ヘルプ機能搭載
- メンテナンスプラン機能搭載
- お客様のロゴを登録可能

例：充填画面

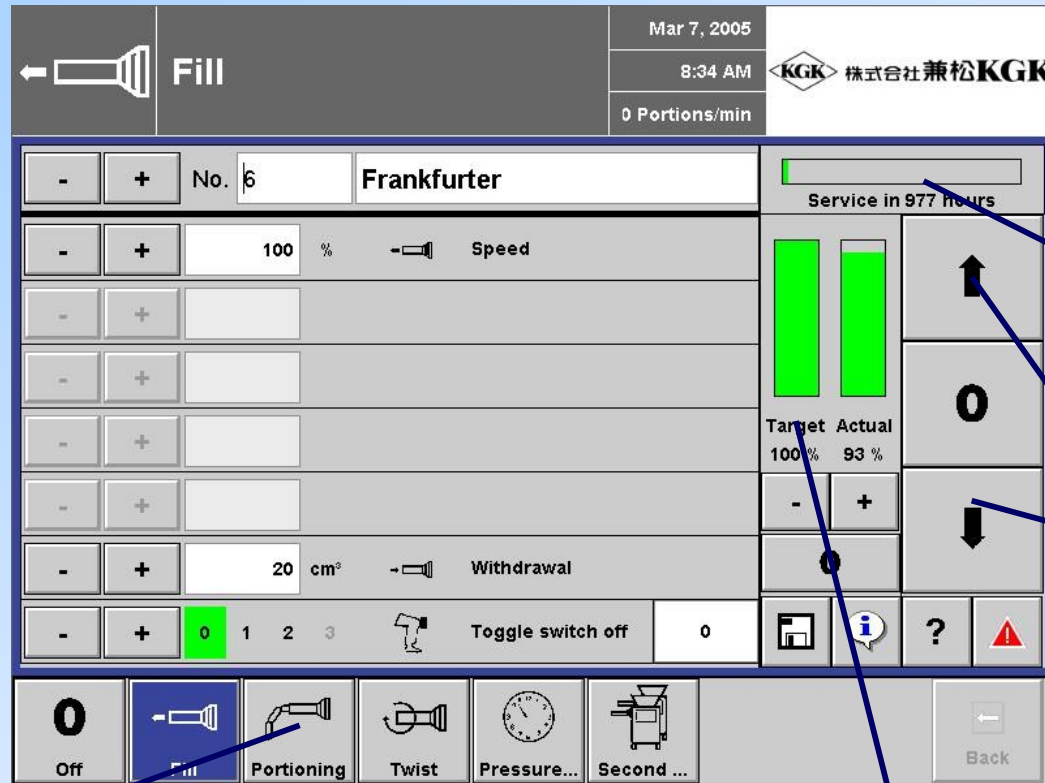

メンテナンス
スバー

リフト昇降

運転モード選択：充填、定量、ツイスト

真空調整

メンテナンスプラン

Service plan

Feb 15, 2005
8:29 AM
0 Portions/min

KGK 株式会社兼松

Service work	Finished	Date	Technician
Service A	<input type="checkbox"/>		
<input type="checkbox"/> Vakuumpumpe bzw. Vakuumanlage	<input type="checkbox"/>		
Carry out oil change	<input type="checkbox"/>		
Change air oil separator element	<input type="checkbox"/>		
Change vacuum filter	<input type="checkbox"/>		
Check for leaks	<input type="checkbox"/>		
Check condition and suction power	<input type="checkbox"/>		
Replace inspection window seal	<input type="checkbox"/>		
<input type="checkbox"/> Förderwerk	<input type="checkbox"/>		
Fit new bearings on main drive and re-coal	<input type="checkbox"/>		

Note:

Open

Off Fill Portioning Twist Pressure... Second ... Back

オペレーターは、この画面により、
定期的に手入れをする時期と場所がわかる。

レシピ管理

Programs

Mar 7, 2005

8:29 AM

0 Portions/min



株式会社兼松KGGK

Recipe management

No.	Recipe name	Mode
0	Wurst 0	Fill
1	Wurstname ?	Fill
2	Wurstname ?	Fill
3	Bauernstr.200g	Portioning
4	Wurstname ?	Fill
5	Frankfurter	Fill
6	Frankfurter	Twist
7	Wurstname ?	Fill
8	Leberstreichwurst	Twist

Import

Export

Rename

+

-

Delete

Statistics

?

⚠

0

Off



Fill



Portioning



Twist



Pressure...



Second ...



Back

レシピ一覧表形式で管理も簡単

定量性に優れ種類も豊富なREXベーンセルシステム

Pump rotor 14 / 7



Pump rotor blind 14 / 7

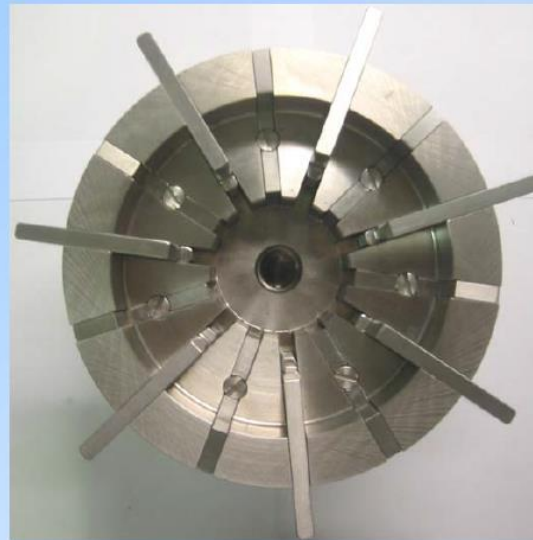

RVF 700では、下記のベーンが選べます。

- 8/7 =ベーン8枚仕様、ベーンの厚み7mm
- 12/7
- 14/7



RVF 900シリーズ

機種:

- RVF 911
- RVF 913



RVF 900シリーズ仕様

TYPE	Filling capacity	Hopper size	Servo twisting motor	Filling pressure
 RVF 911	11.000 kg/h	350 l	yes	45 bar
 RVF 913	13.000 kg/h	350 l	yes	35 bar

RVF 900シリーズ

■ Dimensioned drawing RVF 900 with 350 litre hopper

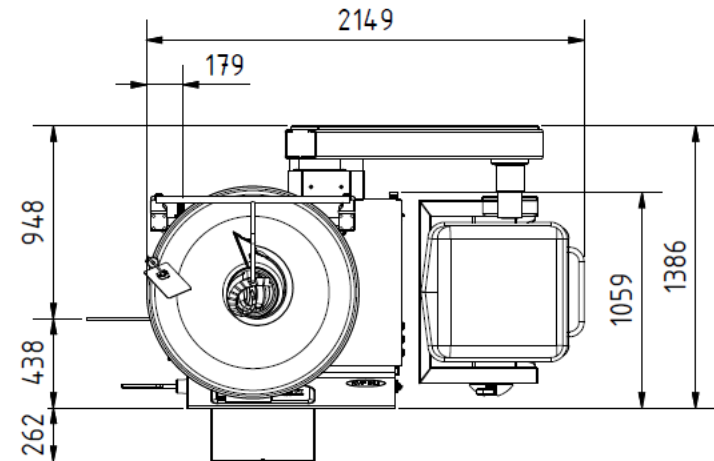
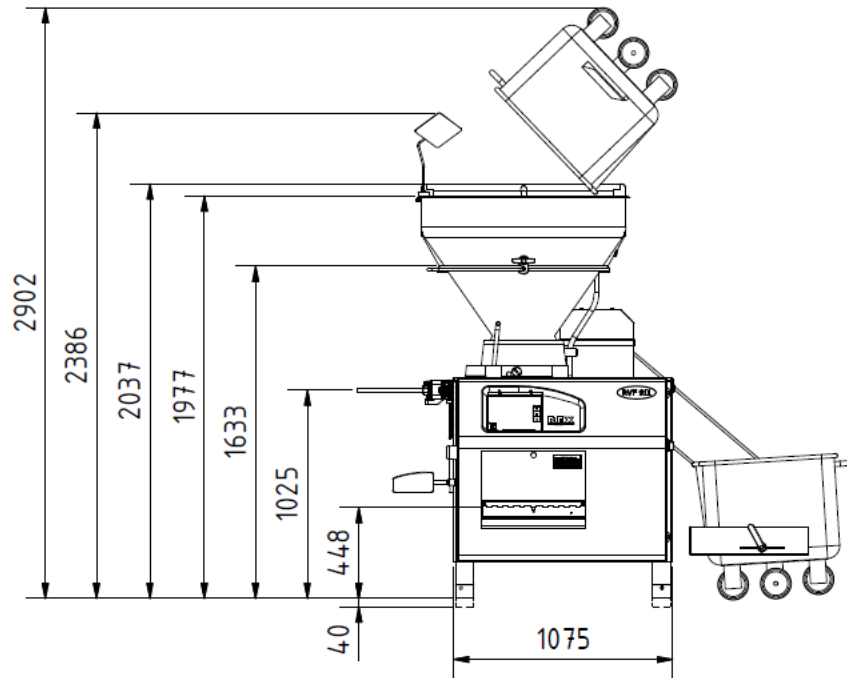

RVF 900シリーズ

- ボデー

- 別置きリフト不要
- スイングアーム式の投入装置が本体に付帯

- ホッパー

- 350 リットル分割

- オプション

- ツイストデバイス 320 (特に天然腸へお勧め)
- ツイストデバイス 400 (人工腸での採用が多い)